

# 徳山下松港下松地区棧橋(-19m)上部工事の概要

## 1. 工事概要

**工事名** : 徳山下松港下松地区棧橋(-19m)上部工事  
**施工場所** : 山口県下松市東海岸通り地先(床版製作ヤード:下松市新川4丁目4番)  
**工期** : 令和4年11月1日 ~ 令和5年9月11日  
**発注者** : 国土交通省 中国地方整備局 宇部港湾空港整備事務所 徳山下松港出張所  
**受注者** : 東亜建設工業株式会社 中国支店  
 TEL : 0833-44-7068 (徳山下松港作業所)  
**工事概要** : 安定的かつ効率的な海上輸送網の形成を図るため、船舶の大型化に対応した船舶施設整備を行うもので、その内の棧橋上部工事を行う。

## 2. 工事概略工程表

工種	単位	数量	R4.11月	12月	R5.1月	2月	3月	4月	5月	6月	7月	8月	9月	
準備工			■											
棧橋(-19m)						■								
上部工 (CFCC床版)	基	36			■	■	■	■						
上部工 (RC床版)	基	16				■								
上部工 (据付作業)	基	52						■						
舗装工	基	1							■		■			
付属工	基	1									■			
構造物撤去工	基	1							■					
後片付け													■	
後片付け	式	1											■	

## 3. 施工箇所



## 4. 作業概要

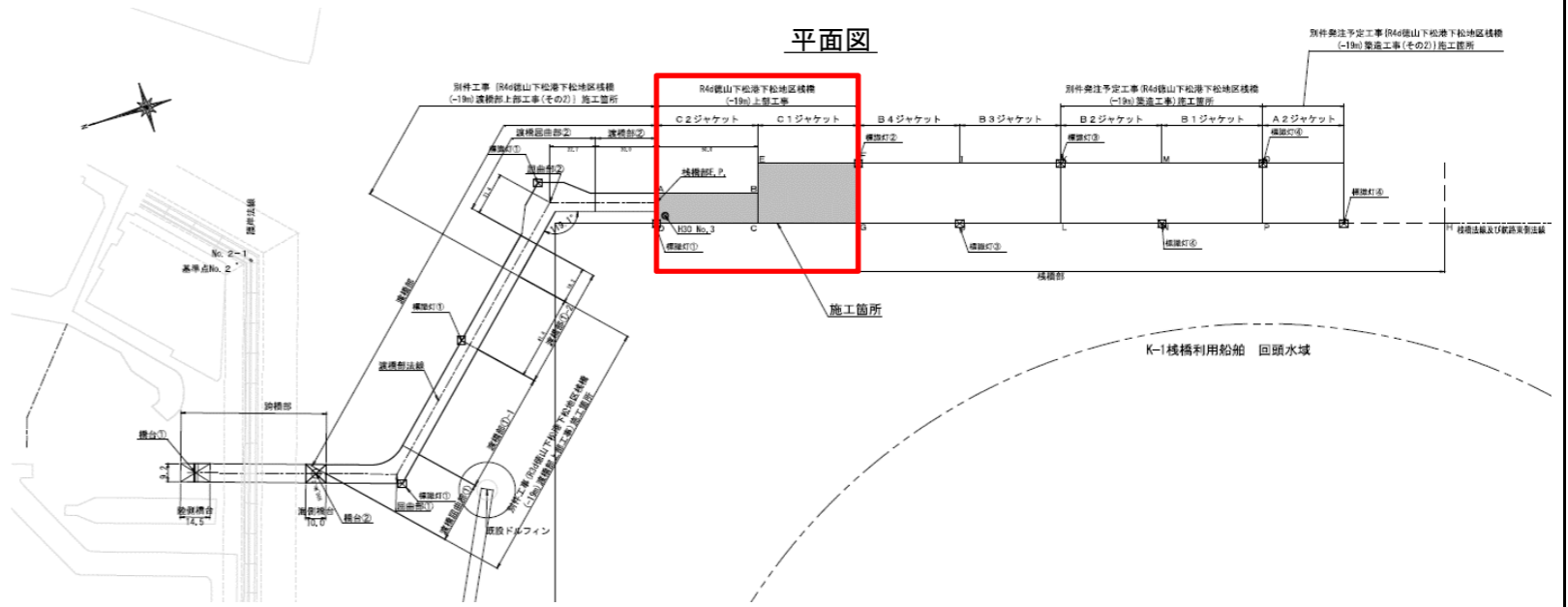

作業状況図  
(床版据付)

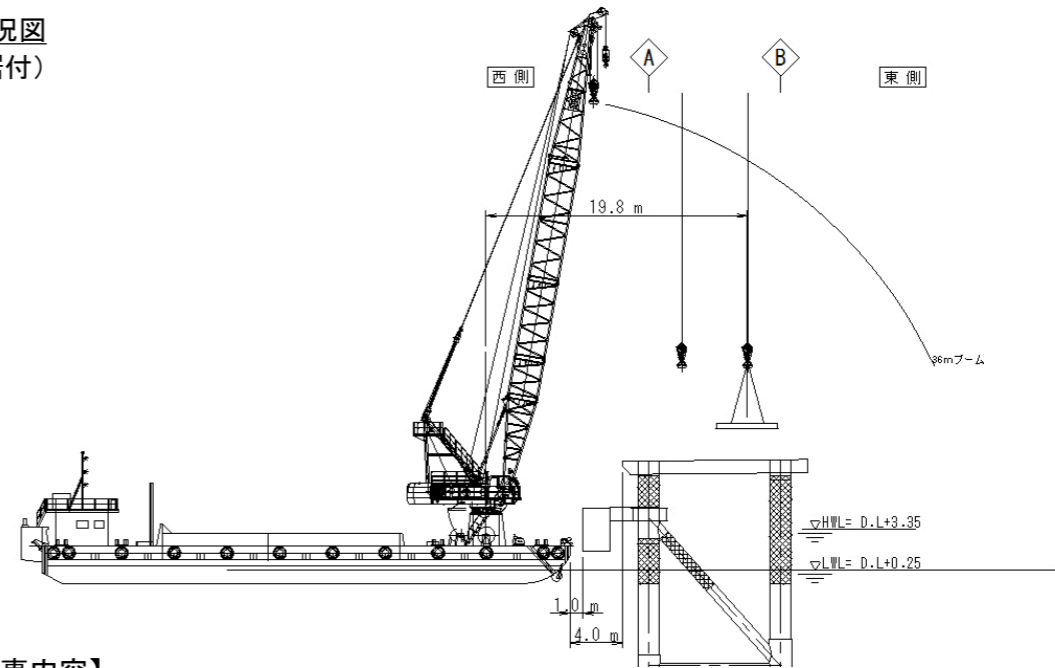

### 【主要工事内容】

- 床版製作工**
  - 製作工場にて94枚、下松第一ふ頭にて13枚の床版製作を行います。
  - 工場製作した床版は陸送し、下松第一ふ頭まで運搬します。
  - 工場制作した床版のうち87枚を下松第一ふ頭にて3枚1組の結合作業を行います。
- 床版運搬・据付工**
  - 製作、結合した床版を起重機船(200t吊級)に積み込み、現場まで海上運搬します。
  - 起重機船(200t吊)を使用して、ジャケット棧橋に床版を据え付けます。
- 場所打ちコンクリート、舗装**
  - 床版との間および舗装部等をコンクリートポンプ車よりコンクリート打設を行います。
- 安全対策**
  - 海上作業船使用時は安全対策として、安全監視船を2隻配備します。